



SH 11-1/4HP-1/3~1/155

No.: 2025

Công suất

Tỉ số truyền

Cốt tải

REDUCER

0.2 KW

1/3 ~ 1/155

22 mm

Trọng lượng: 10Kg

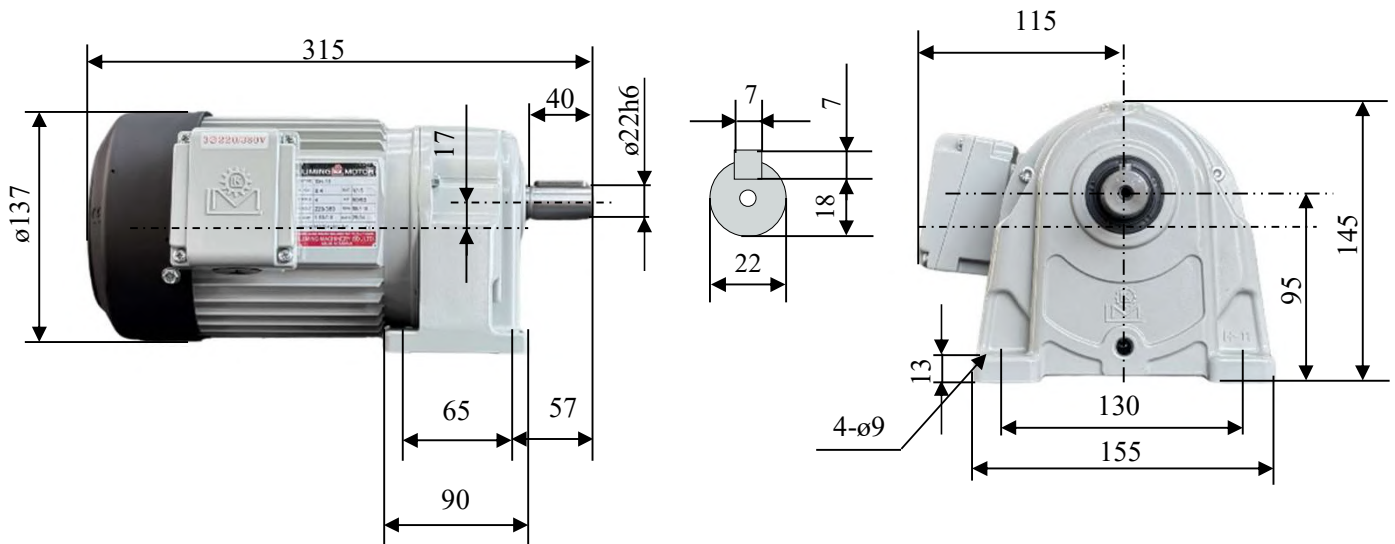

Tốc độ đầu ra

Tỉ số truyền	1/3	1/5	1/10	1/15	1/20	1/25	1/30	1/40	1/50	1/60	1/100	1/120	1/155
Tốc độ (v/p)	450	270	135	90	68	54	45	34	27	23	14	11	9

Thông số kỹ thuật

Công suất	0.2KW (1/4HP)	Cấp chịu nhiệt	E (120°C)
Điện áp	3 pha 220/380V	Thời gian hoạt động	S1 (liên tục)
Tần số	50/60hz	Chất liệu vỏ động cơ	Nhôm
Cấp bảo vệ	IP44	Chất liệu vỏ giảm tốc	Nhôm

LIMING MOTOR			
MODEL	SH-11		
KW	0.2	RAT.	1/30
POLE	4	HZ	50/60
VOLT	220/380	RPM	45/55
APM	1.2/0.75	DATE	25/04
MFGNO	M825416012-1		
LI MING MACHINERY CO., LTD. MADE IN TAIWAN			

Nameplate

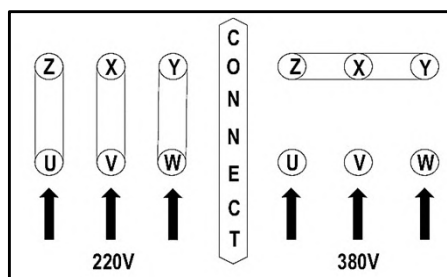

Connection diagram



Catalogue